

СБОРКА МОДЕЛИ

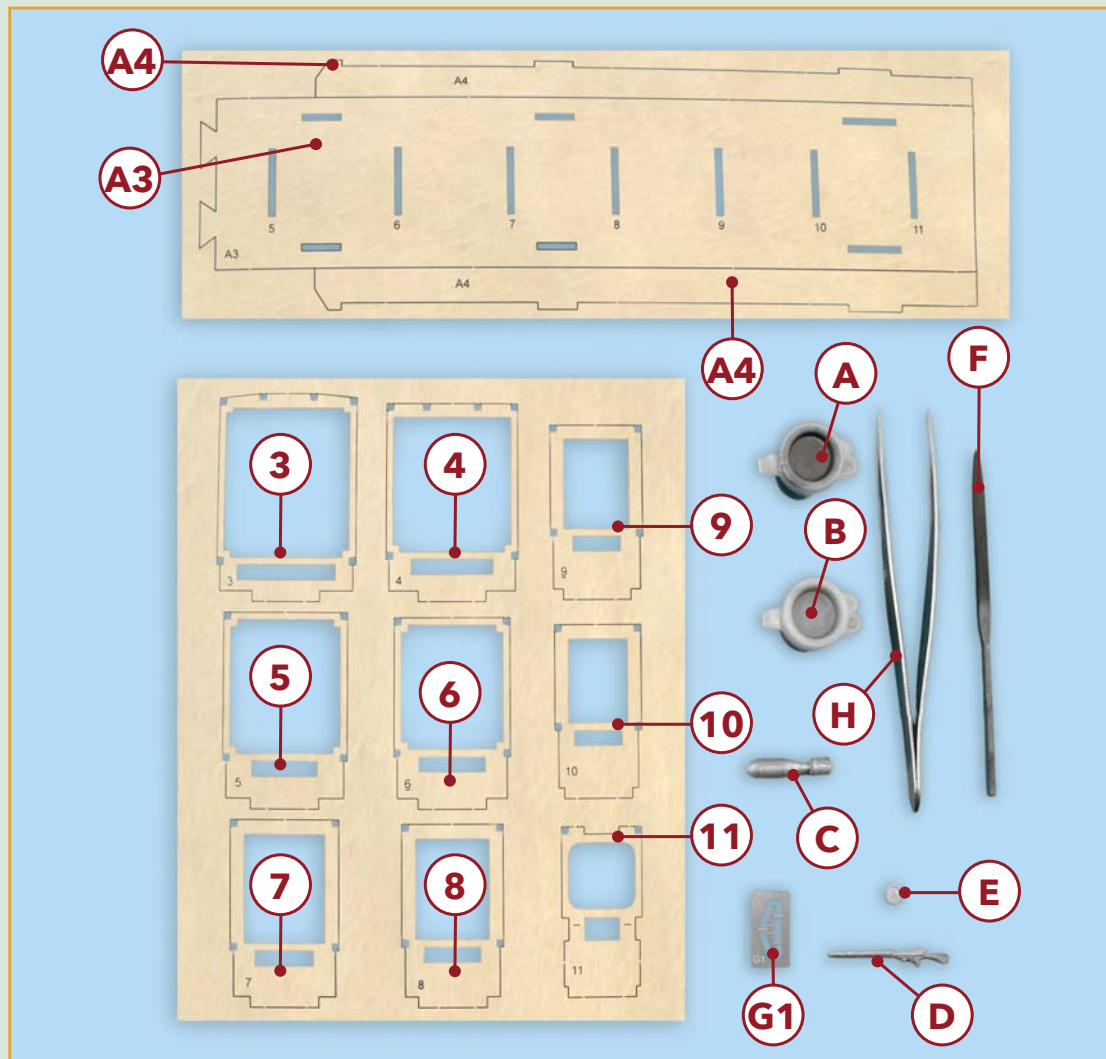

КОМПЛЕКТ ДЕТАЛЕЙ

- A. Черная акриловая краска
- B. Акриловая краска «оружейный металл» (темно-серебристая)
- C. Бомба
- D. Пулемет «Льюис»
- E. Дисковый патронный магазин для пулемета «Льюис»
- G1. Крепежная вилка пулемета
- F. Надфиль полукруглый
- H. Пинцет

Деревянные детали:

- A3. Пластина стапеля для сборки фюзеляжа (задняя секция)
- A4. Опоры стапеля
- 3–11. Шпангоуты фюзеляжа

ПОШАГОВАЯ ИНСТРУКЦИЯ К СБОРНОЙ МОДЕЛИ

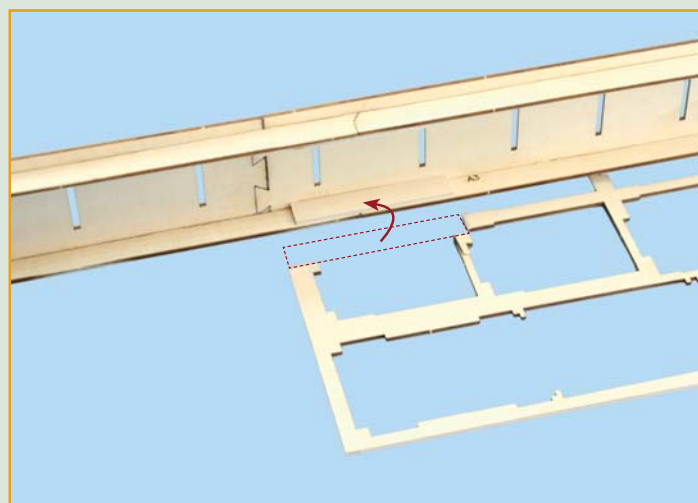
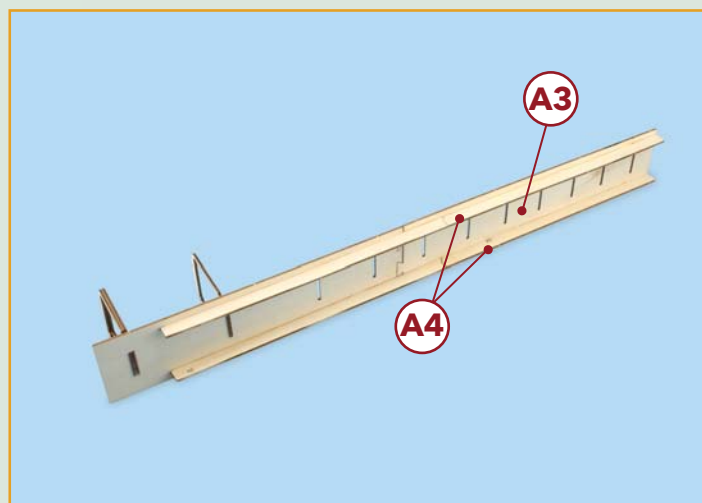
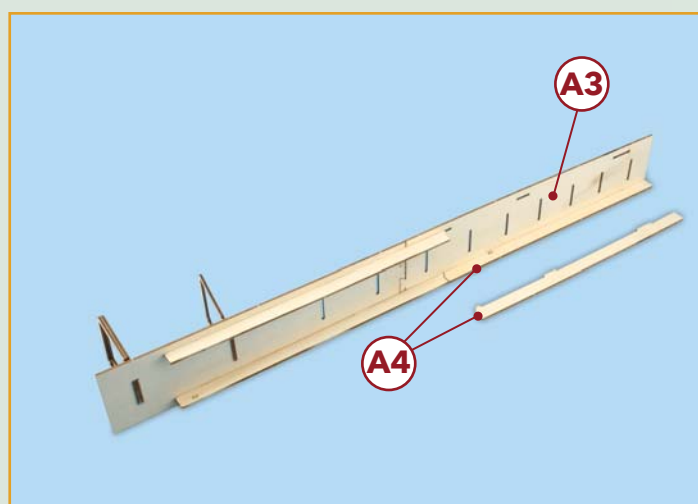
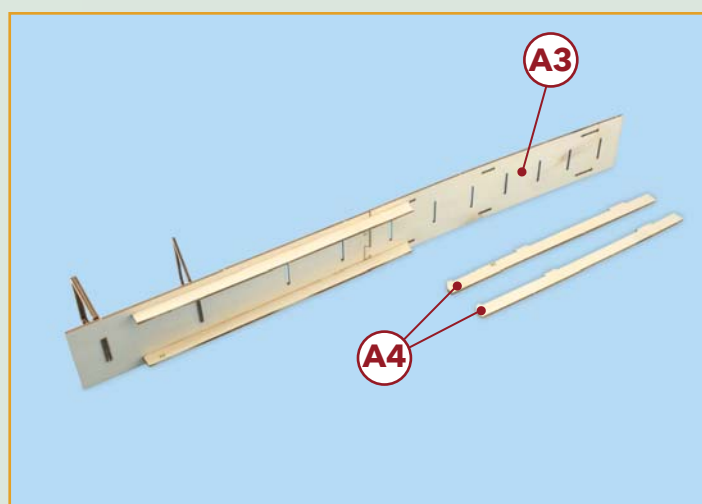
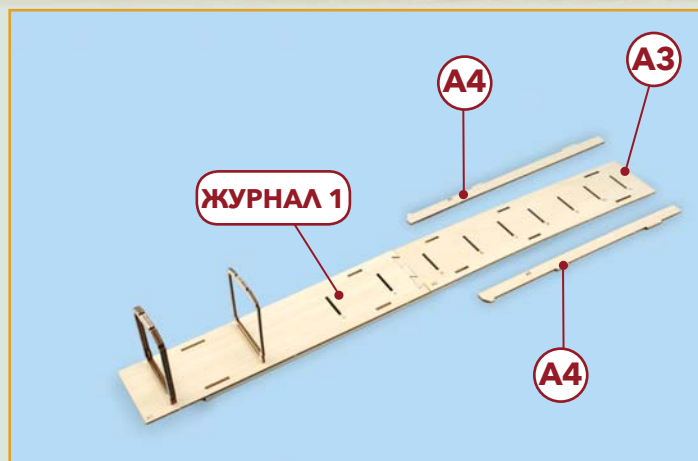
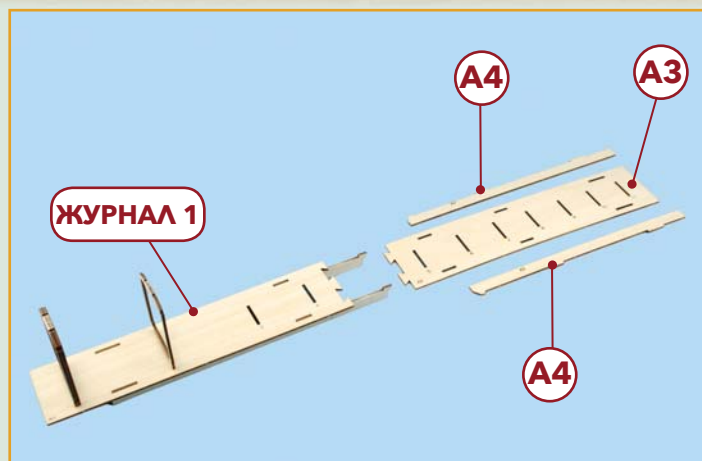

- 1** Извлеките заднюю секцию пластины стапеля А3 и две ее опоры А4 из фанерной заготовки, срезав ножом перемычки, а потом удалите наждачной бумагой остатки перемычек и зачистите края деталей. Приклейте заднюю секцию к передней, вставив выступы в пазы. Цифры, выгравированные на пластине, должны быть сверху. К нижней поверхности пластины приклейте опоры А4, также вставив выступы в пазы. Стыки между опорами желательно дополнительно укрепить для повышения прочности конструкции. Для этого вырежьте из остатков заготовки две фанерные полоски, примерно соответствующие опорам по ширине (или чуть более узкие) и длиной 3–4 см. Приклейте их к опорам и пластине изнутри, напротив стыков, как это показано на правом нижнем снимке.

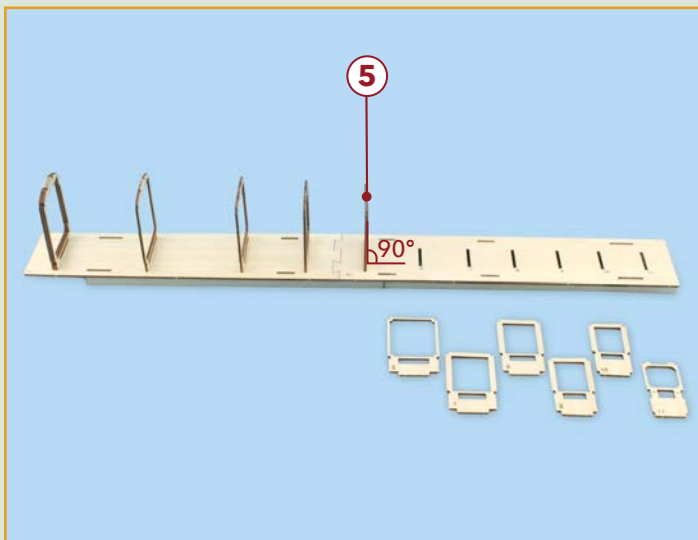
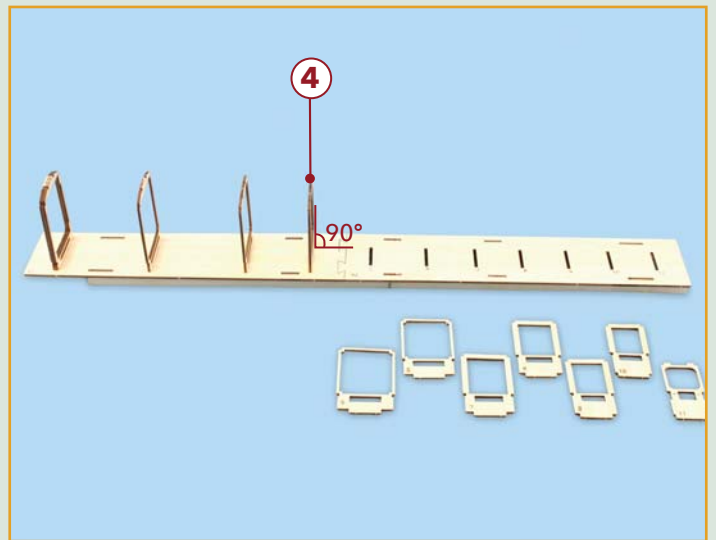
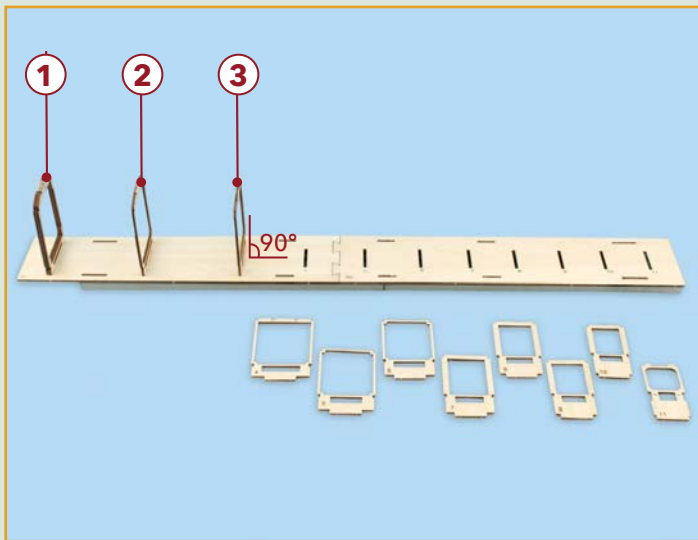
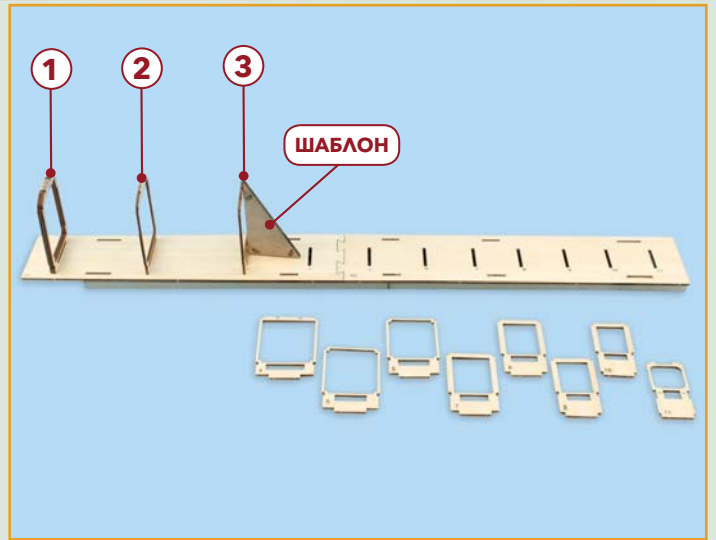
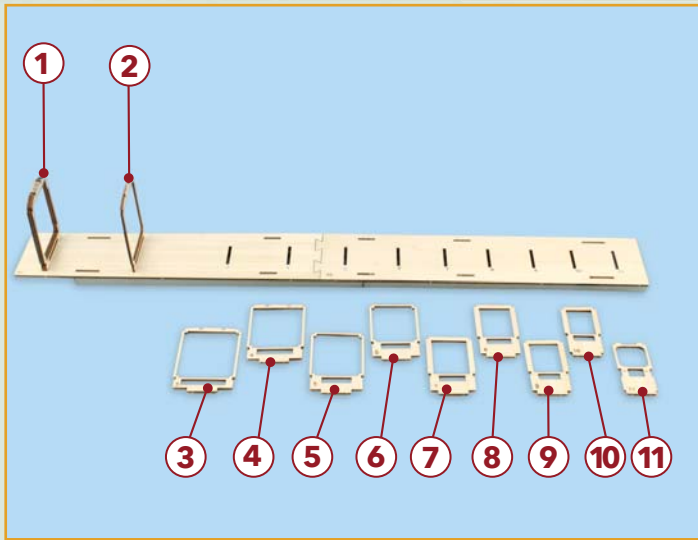

ПОШАГОВАЯ ИНСТРУКЦИЯ К СБОРНОЙ МОДЕЛИ

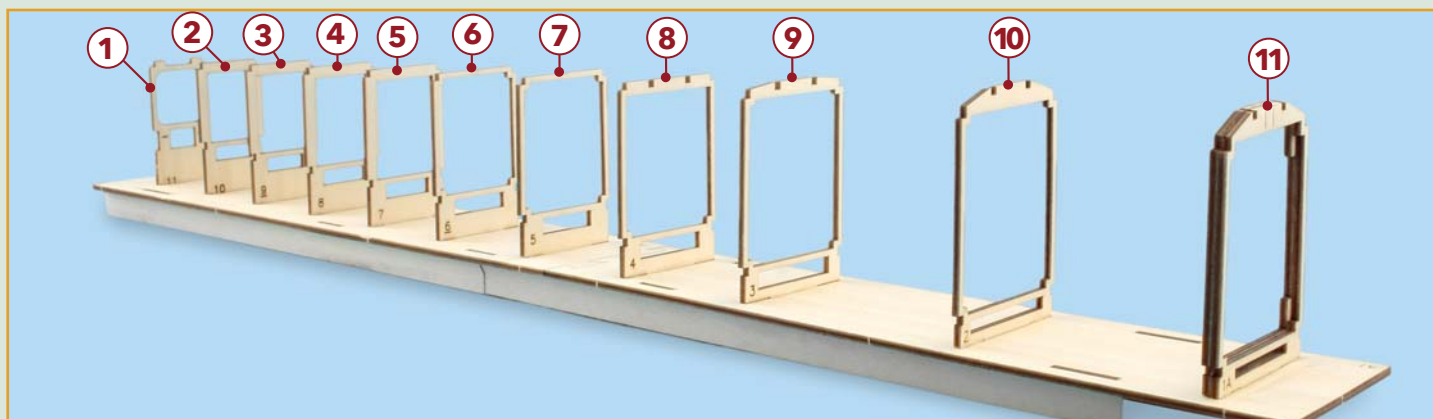
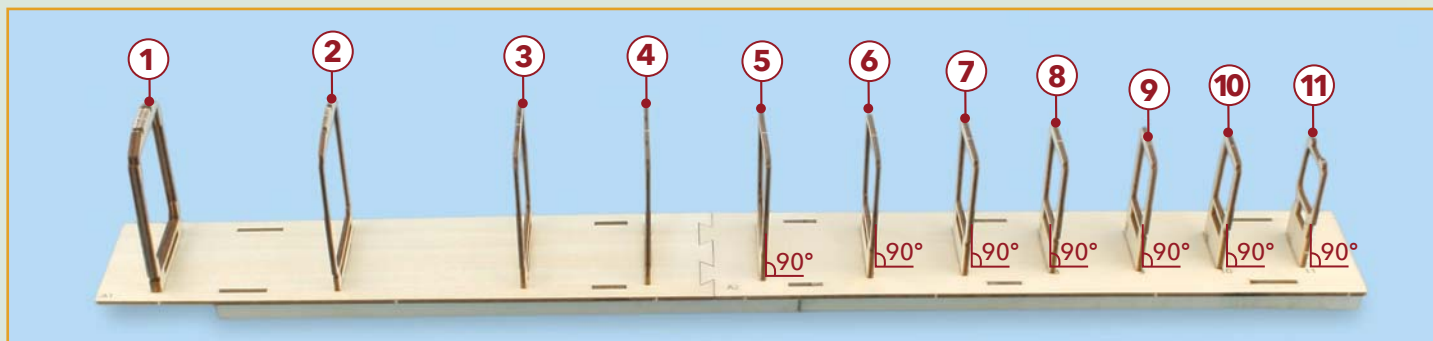
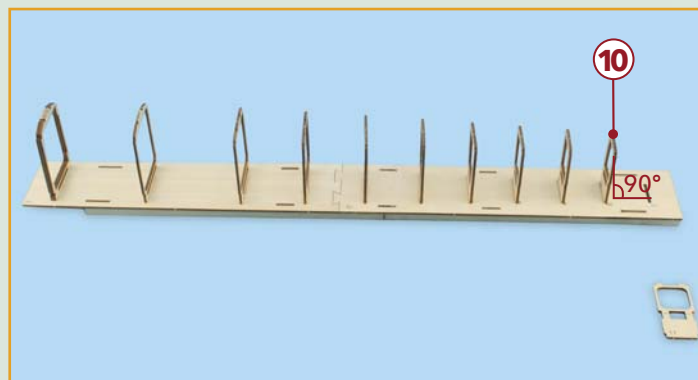
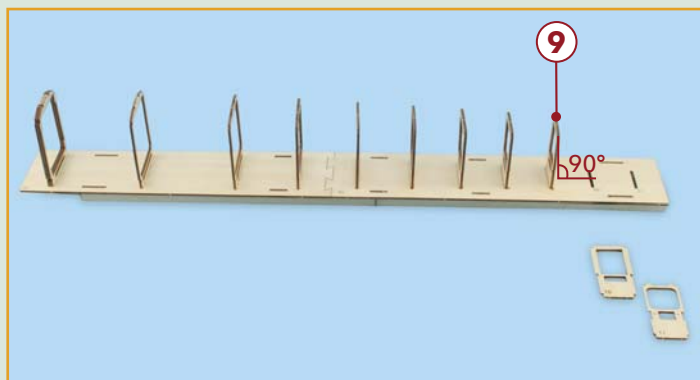
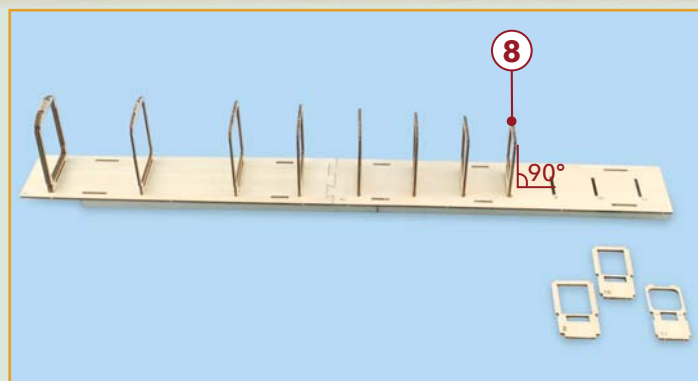
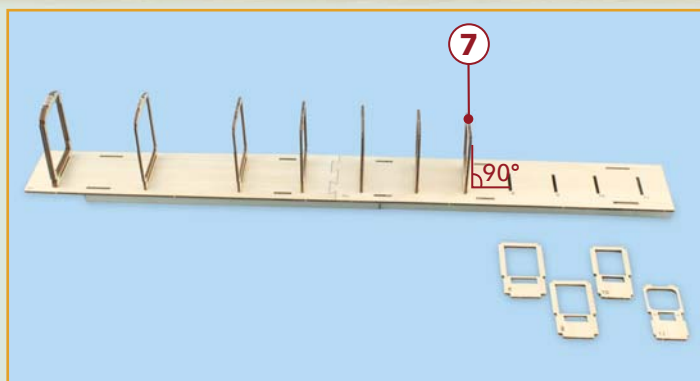

2 Аккуратно, стараясь не повредить тонкие стенки, извлеките из заготовки с помощью острого ножа шпангоуты 3–11. Зачистите их края наждачной бумагой. Используя треугольный шаблон из первого выпуска журнала, поочередно приклейте шпангоуты к пластине стапеля, вставляя их в пазы. Шпангоуты должны быть приклеены строго под прямым углом к пластине и параллельно друг другу. Следите за соответствием номеров шпангоутов номерам, выгравированным на пластине, возле пазов.

Совет 1 Использование надфиля поможет вам быстро и аккуратно удалить неровности и шероховатости на деталях.

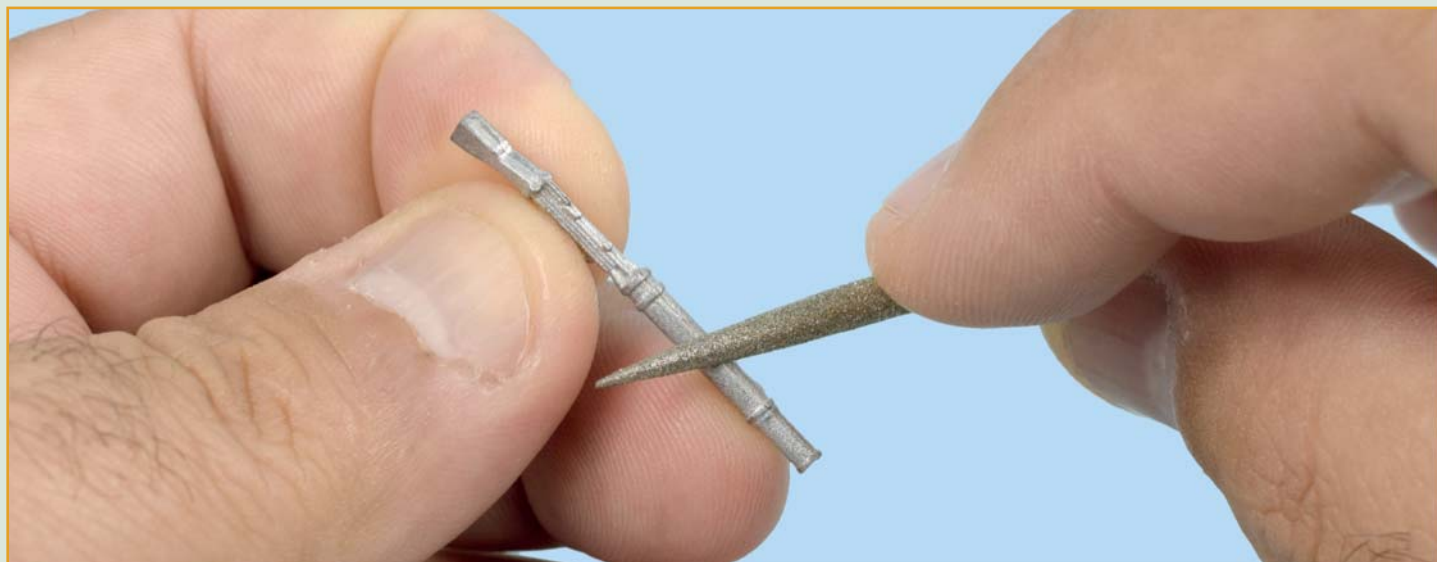

Совет 2 При работе с мелкими деталями пользуйтесь пинцетом.



ПОШАГОВАЯ ИНСТРУКЦИЯ К СБОРНОЙ МОДЕЛИ

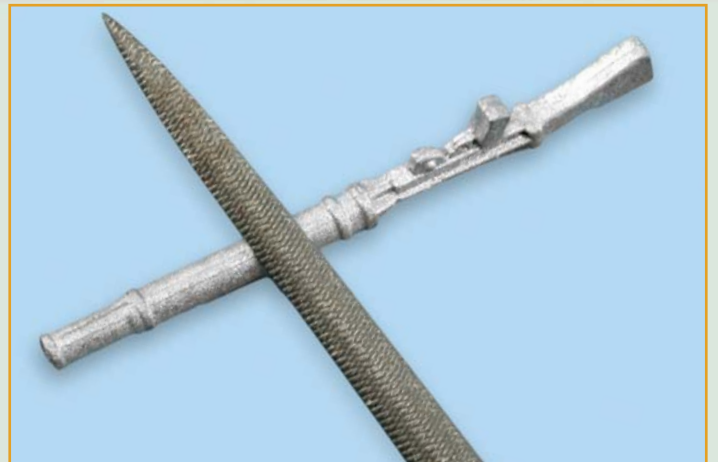

Если у вас есть тонкое сверло и микродрель, то вы можете сделать пулемет подвижным относительно крепежной вилки, это придаст дополнительный реализм вашей модели. В данном случае вилку не нужно приклеивать, а надо еще до покраски и приклейки патронного диска просверлить пулемет сбоку насквозь в том месте, где он крепится к вилке. Затем в образовавшееся отверстие вставляется короткий отрезок проволоки, соответствующей по толщине отверстиям в боковых стенках крепежной вилки, и закрепляется клеем. Концы проволоки должны выступать с обеих сторон пулемета. На эту ось после покраски пулемета надевается вилка.

3 Возьмите детали D и E (пулемет и патронный магазин). Надфилем и наждачной бумагой удалите с них следы литейной формы, а также неровности и шероховатости. Постарайтесь не переусердствовать и не повредить мелкие, выступающие фрагменты. Приклейте моментальным клеем магазин к пулемету, надев его на штырек в верхней части затворной коробки, как показано на снимке.



4 Удерживая пулемет пинцетом за приклад, покройте его тонким слоем черной краски (А). Дайте ей хорошенько просохнуть, а затем нанесите на пулемет еще один тонкий и почти прозрачный слой краски «оружейный металл» (В). При этом углубления на пулемете и патронном диске прокрашивать не нужно.

Если постараться, то можно добиться визуального эффекта слегка потертого вороненого металла, который виден на снимке, хотя в принципе это необязательно. После полного высыхания второго слоя краски, удерживая пулемет за ствол, покрасьте приклад и пистолетную рукоятку в два слоя темно-коричневой краской, полученной с первым выпуском журнала.

Перед окраской пулемет, как и другие металлические детали, желательно обезжирить спиртом или водно-спиртовым раствором для лучшего сцепления краски с металлом. Сразу после нанесения каждого слоя краски необходимо тщательно промывать кисть.

5 Разрезав перемычки, извлеките заготовку крепежной вилки пулемета (деталь G1). Наждачной бумагой зачистите края от остатков перемычек и с помощью пинцета согните заготовку по линиям сгиба в виде буквы П. Используя клей, аккуратно приклейте вилку к пулемету, как показано на снимке.

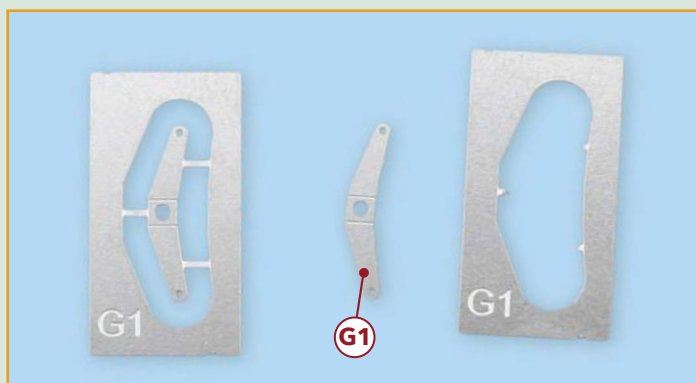

ПОШАГОВАЯ ИНСТРУКЦИЯ К СБОРНОЙ МОДЕЛИ

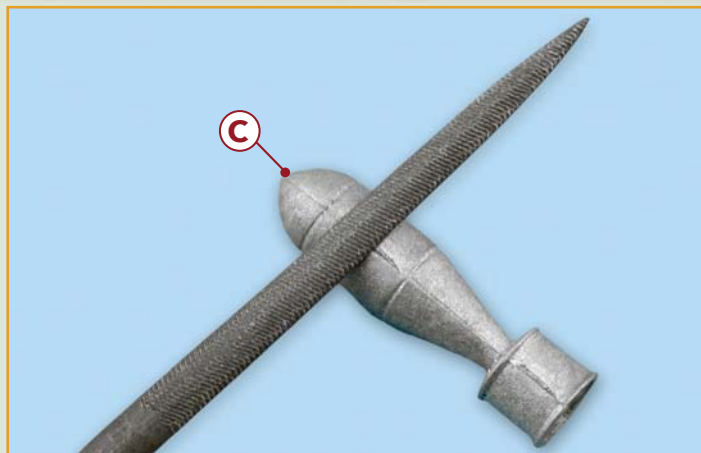

- 6** Подготовьте бомбу (деталь С) к покраске, зачистив ее надфилем и наждачной бумагой, а затем обезжирив спиртом, как вы это делали с заготовкой пулемета. Затем покрасьте ее сначала черной краской, а затем краской «оружейный металл» по той же методике, что и пулемет.